

TASMAN 50 m

NL HANDLEIDING — 1-2
GB MANUAL — 3-4
FR MODE D'EMPLOI — 7-8
DE GEBRAUCHSANLEITUNG — 5-6
ES MODO DE EMPLEO — 9-10
IT MANUALE — 11-12

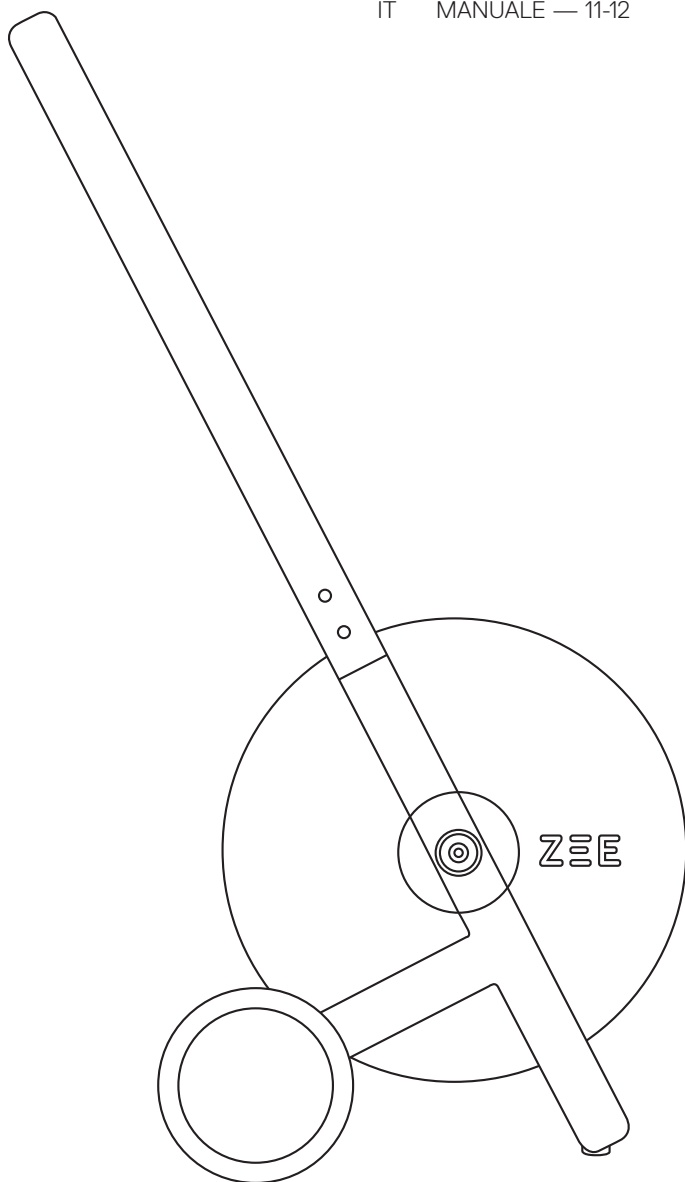

ZEE®

LET'S FEED
LET'S CLEAN
LET'S PLAY

TASMAN IS DESIGNED BY ALAIN GILLES

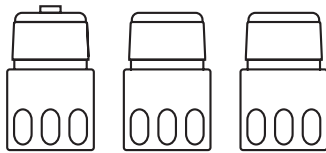
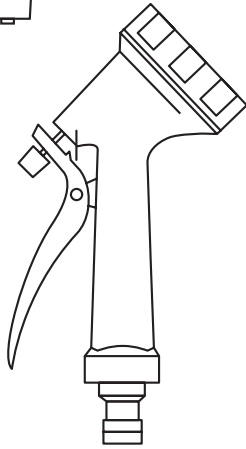
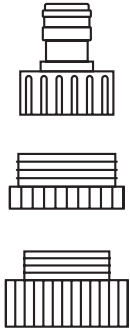
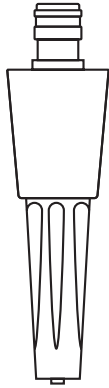

PROFICIAT MET UW AANKOOP VAN
DE SLANGENWAGEN!

CONGRATULATIONS ON YOUR
PURCHASE OF THE HOSE TROLLEY!

MERCI D'AVOIR ACHETÉ LE DÉVIDOIR SUR
ROUES. ET FÉLICITATIONS POUR VOTRE
ACHAT !

HERZLICHEN GLÜCKWUNSCH ZUM
KAUF IHRES SCHLAUCHWAGENS!

¡FELICIDADES POR HABER ADQUIRIDO
CARRO PARA MANGUERA!

CONGRATULAZIONI PER AVER
ACQUISTATO CARRELLO AVVOLGITUBO !

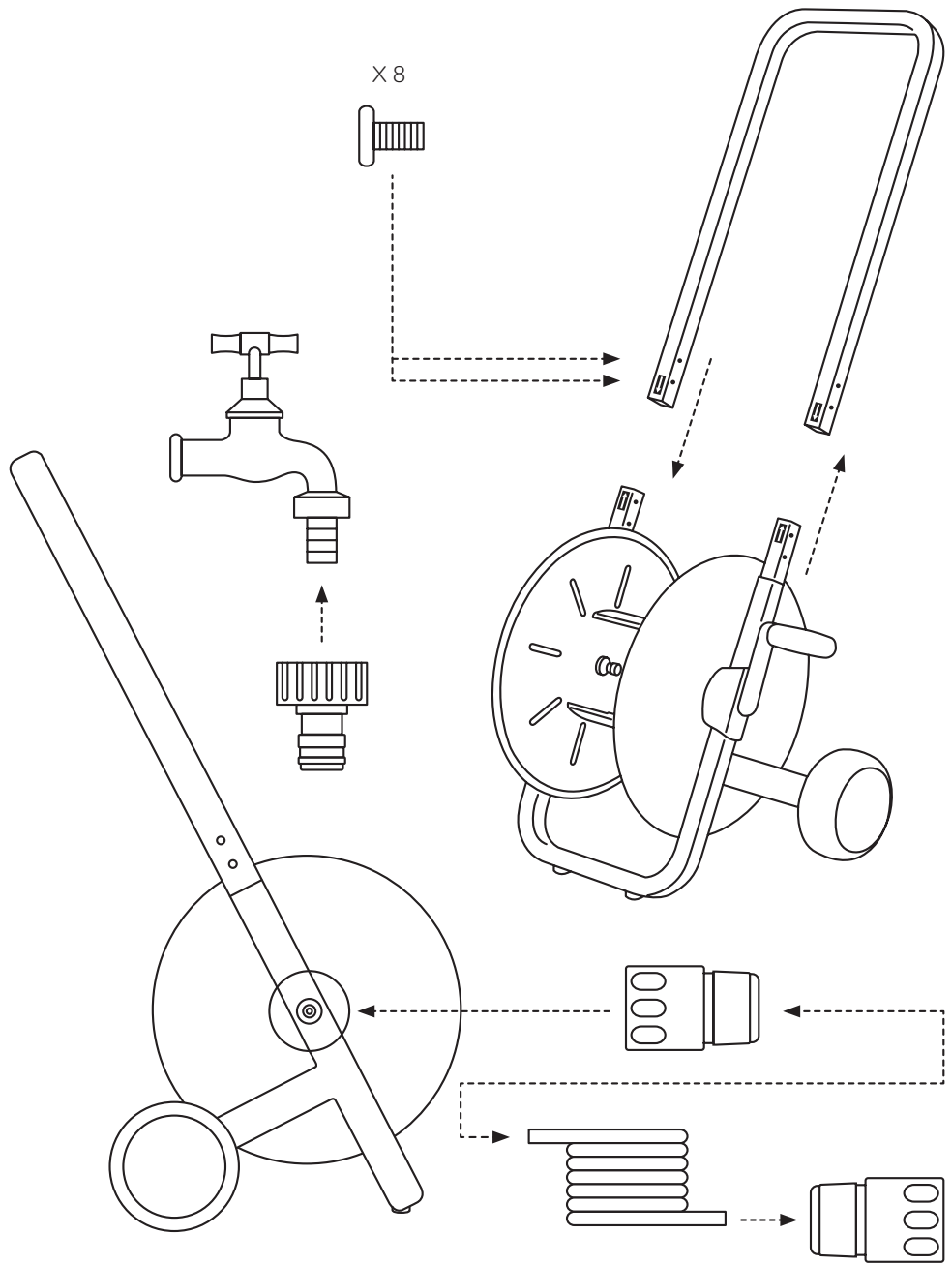

INHOUD

- De slangenwagen (verzinkt staal met poeder coating) komt in 2 delen:
 - Onderstel met 50m slang (PVC en rubber = REACH getest) en slangklem
 - Handvat, buis in 'U' vorm.
- In het witte zakje zitten de accessoires en onderdelen.
 - Koppelstuk x 2 (ABS)
 - Koppelstuk met waterstop x 1 (ABS)
 - Kraan adapter x 4 : ½" x 2 (EU & US = grijs), ¾" en 1" (ABS)
 - Sproeipistool (ABS)
 - Tuinspuit (ABS)
 - Schroeven x 9 (1 = reserve) (verchroomd RVS)
 - In het witte accessoire zakje vindt u ook een grijs kraan koppelstuk. Het grijze stuk is voor de Noord Amerikaanse markt.
 - Een zwarte beschermhoes om over de tasman te plaatsen.

MONTAGE

- Glijd het handvat over het onderstel
- Zorg dat de pijltjes van het handvat tegenover de pijltjes van het onderstel staan.
- Schroef met de 8 schroeven het handvat aan het onderstel.
- Om de slangenwagen te verbinden met de kraan moet daarvoor de gewenste lengte afgesneden worden van die op de slangenwagen.
 - Bepaal de lengte en snijd die af.
 - Plaats een koppelstuk uit het accessoire zakje (zonder water stop) op beide uiteinden.
 - Schroef de passende adapter (accessoire zakje) op de kraan.
 - Klik de slang op de kraan en de slangenwagen.
- Plaats het overgebleven koppelstuk met waterstop op de slang van de slangenwagen.

ONDERHOUD

- Gebruik een zachte niet-pluizende doek of spons.
- Gebruik een oplossing van warm water en een beetje zacht, pH-neutraal schoonmaakmiddel.
- Spoel nadien al de gereinigde oppervlaktes grondig na

OPMERKING

- Het is aan te raden om de slangenwagen tijdens de winter binnen op te bergen, zeker bij vriesweer.
- Als u de slangenwagen buiten laat staan bij vriesweer zorg er dan voor dat het water is afgelaten.
- Zeker de tuinspuit en het sproeipistool binnen opbergen, die kunnen barsten als er zich water in bevindt en het vriest.
- Om de slangenwagen een langer leven te gunnen is het ook beter om deze droog en uit de zon op te bergen, of de hoes te gebruiken.

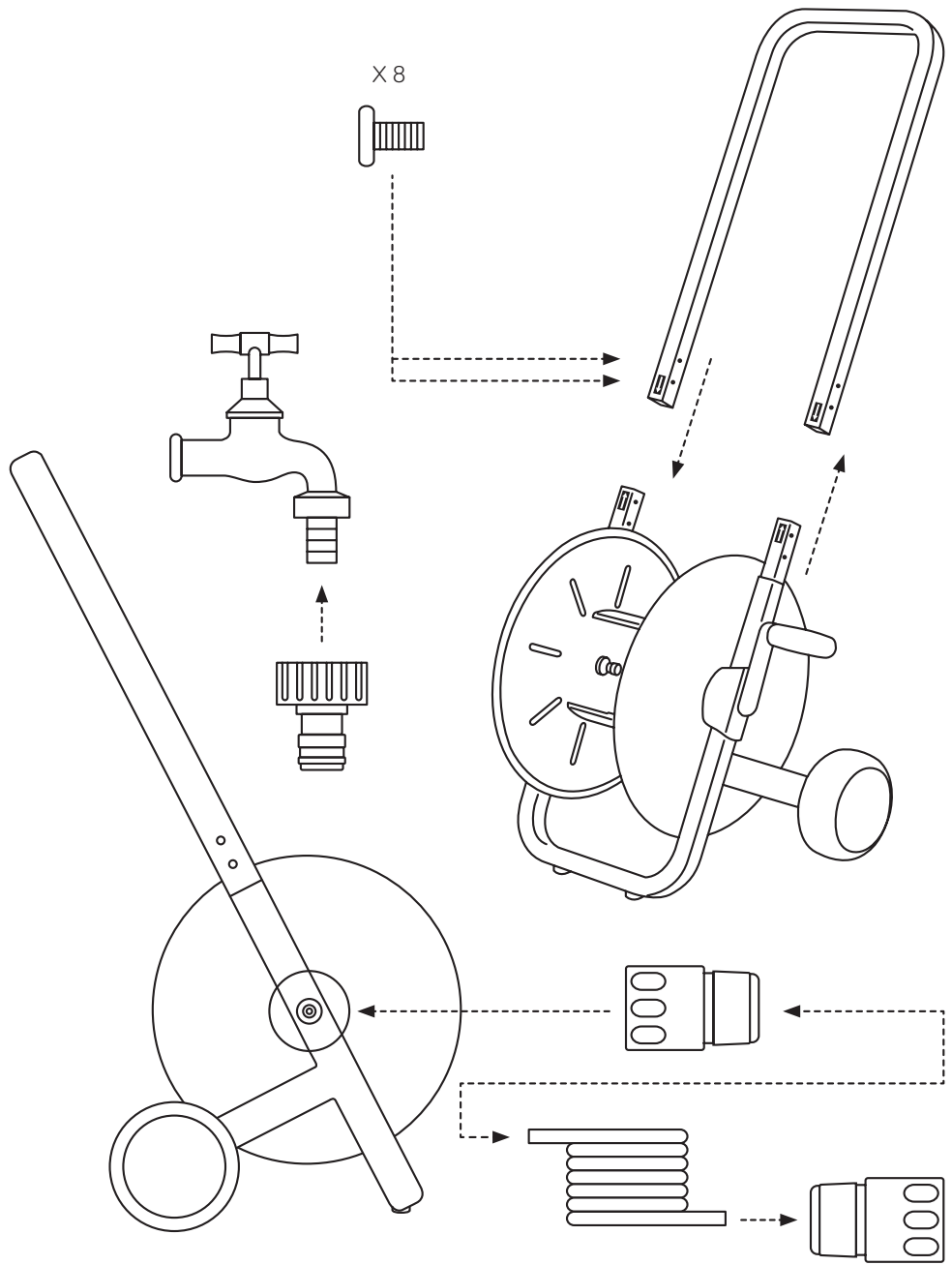

CONTENTS

- The hose trolley (zinc coated steel with powder coating) consists of 2 parts:
 - Frame with 50 m hose (PVC and rubber = REACH tested) and hose clamp
 - Handle, U-shaped tube
- The white bag contains the accessories and parts:
 - Connector x 2 (ABS)
 - Connector with water stop x 1 (ABS)
 - Tap adapter x 4: ½" x 2 (EU & US = grey), ¾" and 1" (ABS)
 - Spray gun (ABS)
 - Nozzle (ABS)
 - Screws x 9 (1 = spare) (chrome-plated stainless steel)
 - The white accessory bag also contains a grey garden hose coupling. The grey piece is for the North American market.
 - A black protective cover for the garden hose cart.

ASSEMBLY

- Slide the handle over the frame.
- Make sure the arrows on the grip are in line with the arrows on the base of the cart.
- Screw the grip onto the base with the 8 screws.
- To connect the hose trolley to the tap, cut the hose on the trolley to the required length:
 - Determine the length and cut to size.
 - Place the connectors from the accessories bag (without the water stop) on both ends.
 - Screw the matching adapter (from the accessories bag) on to the tap.
 - Click the hose on to the tap and the hose trolley.
- Place the remaining connector with the water stop on to the hose on the trolley.

MAINTENANCE

- Use a soft, lint-free cloth or sponge.
- Use a solution of warm water and a small amount of mild, pH-neutral detergent.
- Rinse all cleaned surfaces thoroughly after cleaning.

REMARKS

- It is advisable to store the hose trolley indoors in winter, especially in freezing temperatures.
- If you leave the hose trolley outside in freezing temperatures, ensure that all water has been drained from it.
- Make sure to store the nozzle and spray gun indoors, as they may crack when the water inside freezes.
- To prolong the life of the garden hose cart we recommend using the protective cover or dry storage away from sunlight.

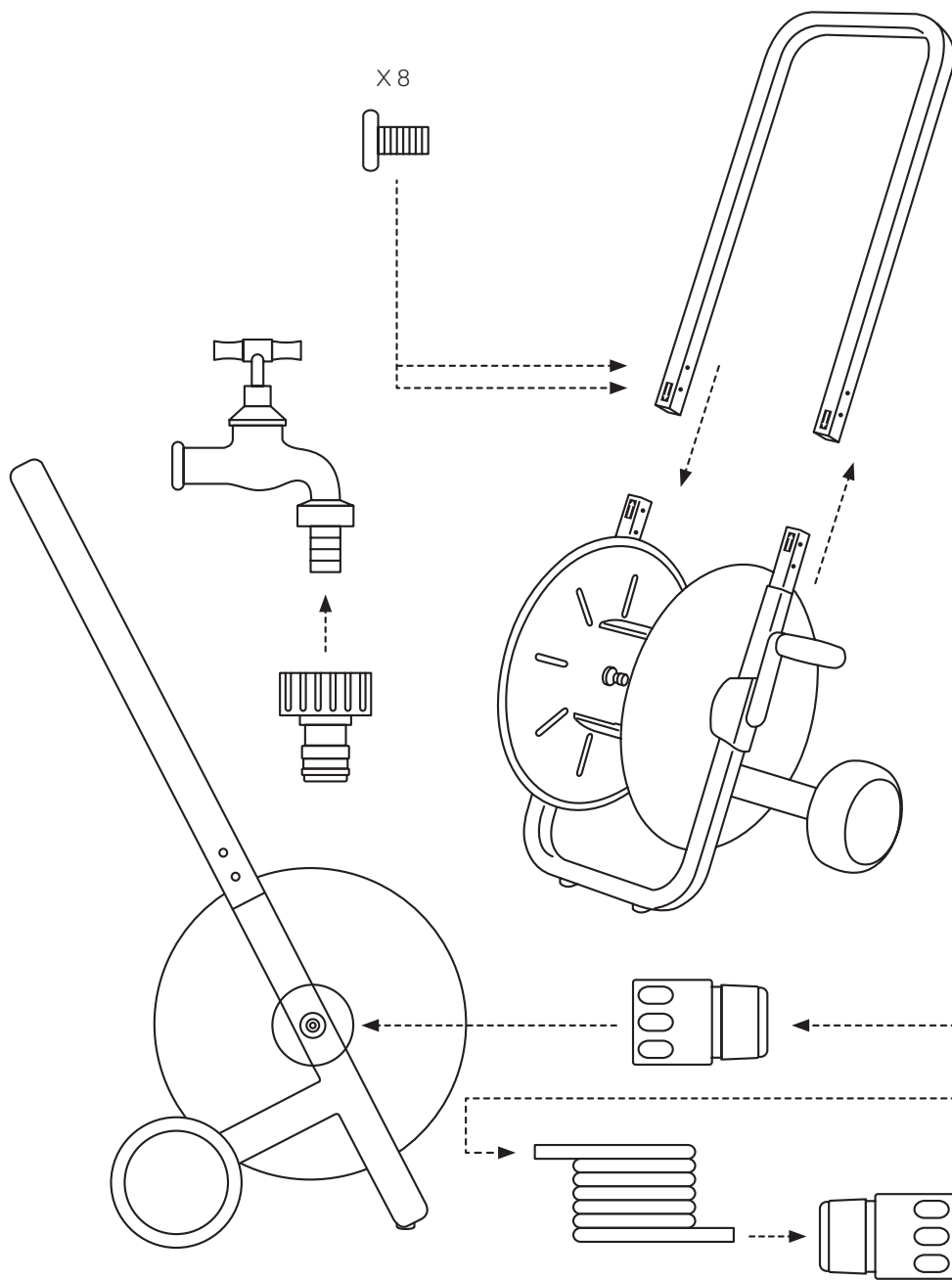

CONTENU

- Le dévidoir sur roues (en acier zingué avec laquage par pulvérisation) est fourni en deux pièces :
 - Châssis avec flexible de 50 m (PVC et caoutchouc = testé REACH) et serre-flexible
 - Poignée, tube en forme de U.
- Les accessoires et pièces détachées se trouvent dans le sachet blanc.
 - 2 raccords (ABS)
 - 1 raccord aquastop (ABS)
 - 4 adaptateurs : ½" x 2 (EU & US = gris), ¾" et 1" (ABS)
 - Pistolet d'arrosage (ABS)
 - Lance (ABS)
 - 9 vis (dont 1 de réserve) (acier inoxydable chromé)
 - Dans le sachet blanc contenant les accessoires, vous trouverez aussi un raccord gris. Cette pièce grise est destinée au marché nord-américain.
 - Une housse de protection noire à placer par-dessus le Tasman.

INSTALLATION

- Glissez la poignée sur le châssis
- Assurez-vous que les flèches de la poignée en U soient bien en face des flèches du châssis.
- Fixez la poignée en U au châssis à l'aide des 8 vis.
- Pour raccorder le dévidoir sur roues au robinet, il convient de découper la longueur souhaitée du flexible du dévidoir.
 - Calculez la longueur et découpez-la.
 - Placez un raccord du sachet d'accessoires (sans bonde) aux deux extrémités.
 - Vissez l'adaptateur approprié (sachet d'accessoires) sur le robinet.
 - Fixez le tuyau au robinet et au dévidoir sur roues.
- Placez le raccord aquastop restant sur le flexible du dévidoir sur roues.

ENTRETIEN

- Utilisez un chiffon doux et non pelucheux ou une éponge.
- Utilisez une solution d'eau chaude et un peu de détergent doux à pH neutre.
- Rincez ensuite soigneusement toutes les surfaces nettoyées.

REMARQUES

- Nous recommandons de ranger le dévidoir sur roues à l'intérieur en hiver, surtout lorsqu'il gèle.
- Si vous laissez le dévidoir sur roues à l'extérieur lorsqu'il gèle, assurez-vous qu'il est vidangé.
- Veillez à ranger la lance et le pistolet d'arrosage à l'intérieur, car ils peuvent se fendre en cas de gel s'ils contiennent encore de l'eau.
- Pour allonger la durée de vie du dévidoir sur roues, il est également préférable de l'entreposer au sec et à l'abri du soleil, ou d'utiliser la housse.

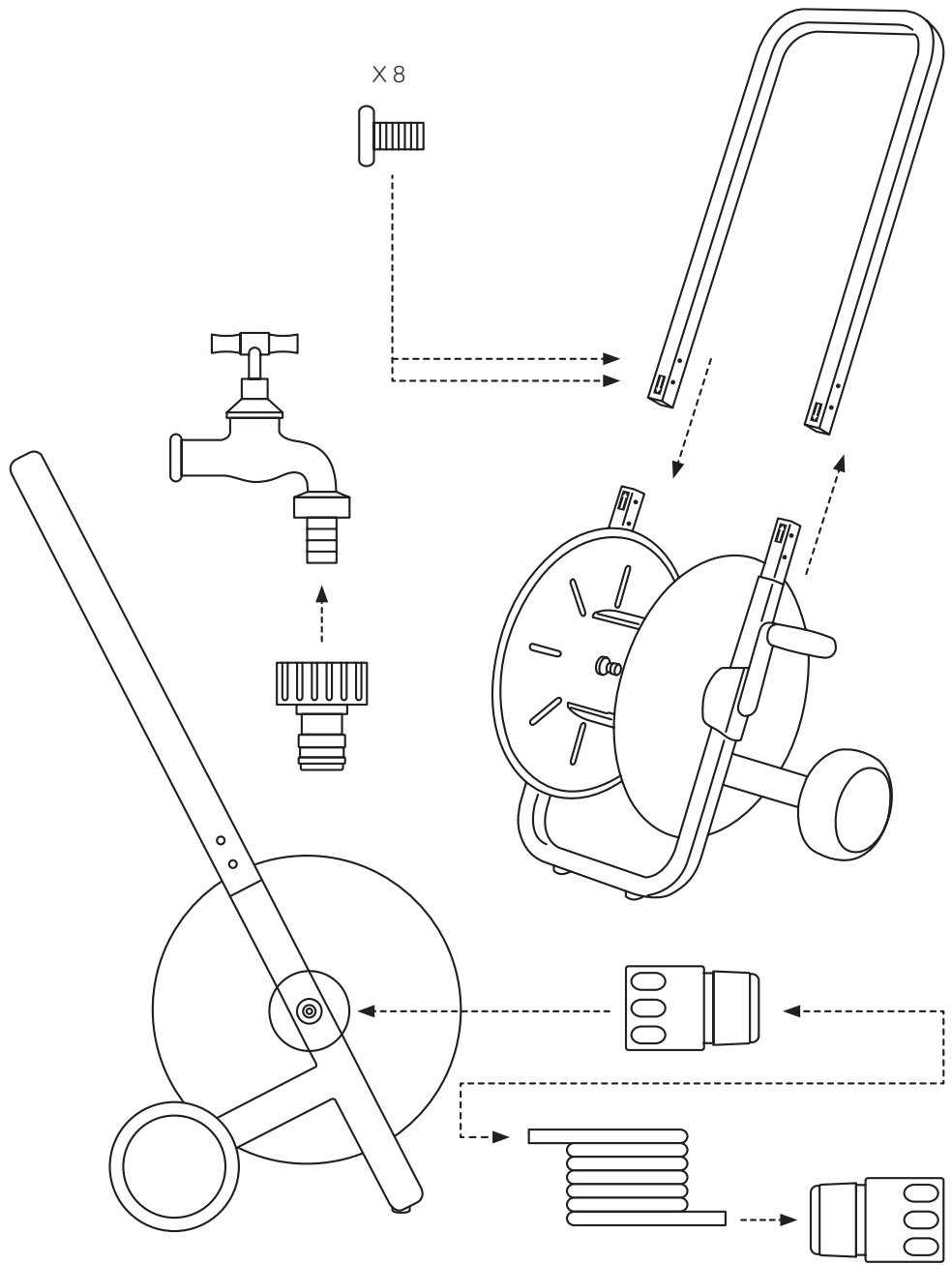

INHALT

- Der Schlauchwagen (verzinkter Stahl mit Pulverbeschichtung) wird in 2 Teilen geliefert:
 - Gestell mit 50 m Schlauch (PVC und Gummi = REACH-getestet) und Schlauchklemme
 - Griff, Rohr in ‚U‘-Form.
- Der weiße Beutel enthält Zubehör und Teile.
 - Verbindungsstück x 2 (ABS)
 - Verbindungsstück mit Wasserstopp x 1 (ABS)
 - Hahnadapter x 4: ½" x 2 (EU & US = grau), ¾" und 1" (ABS)
 - Spritzpistole (ABS)
 - Spritzdüse (ABS)
 - 9 Schrauben (1 = Reserve) (Edelstahl verchromt)
 - Der weiße Zubehörbeutel enthält auch ein graues Hahnanschlussstück. Das graue Anschlussstück eignet sich für den nordamerikanischen Markt.
 - Eine schwarze Schutzhülle, die über den tasman gezogen werden kann.

MONTAGE

- Schieben Sie den Griff über das Gestell.
- Achten Sie darauf, dass die Pfeile auf dem Griff den Pfeilen auf dem Gestell gegenüber liegen.
- Schrauben Sie den Griff mit den 8 Schrauben an das Gestell.
- Um den Schlauchwagen mit dem Hahn zu verbinden, muss die gewünschte Länge vom Schlauch auf dem Schlangenwagen abgeschnitten werden.
 - Länge bestimmen und abschneiden.
 - Stecken Sie ein Verbindungsstück aus dem Zubehörbeutel (ohne Wasserstopp) an beide Enden.
 - Schrauben Sie den passenden Adapter (Zubehörbeutel) auf den Hahn.
 - Klicken Sie den Schlauch auf den Hahn und den Schlauchwagen.

- Stecken Sie das verbleibende Verbindungsstück mit Wasserstopp auf den Schlauch des Schlauchwagens.
- PFLEGE
- Verwenden Sie ein weiches, fusselfreies Tuch oder einen Schwamm.
 - Verwenden Sie eine Lösung aus warmem Wasser und etwas mildem, pH-neutralem Reinigungsmittel.
 - Spülen Sie die gereinigten Oberflächen anschließend gründlich ab.

ANMERKUNG

- Es wird empfohlen, den Schlauchwagen im Winter drinnen zu lagern; bei Frost unbedingt.
- Wenn Sie den Schlauchwagen bei Frost draußen stehen lassen, dann achten Sie darauf, dass das Wasser abgelassen wurde.
- Die Spritzdüse und Spritzpistole unbedingt drinnen lagern. Diese können bersten, wenn sich bei Frost Wasser darin befindet.
- Für eine längere Lebensdauer des Schlauchwagens ist es ratsam, ihn trocken und an einem schattigen Ort aufzubewahren oder die Schutzhülle zu verwenden.

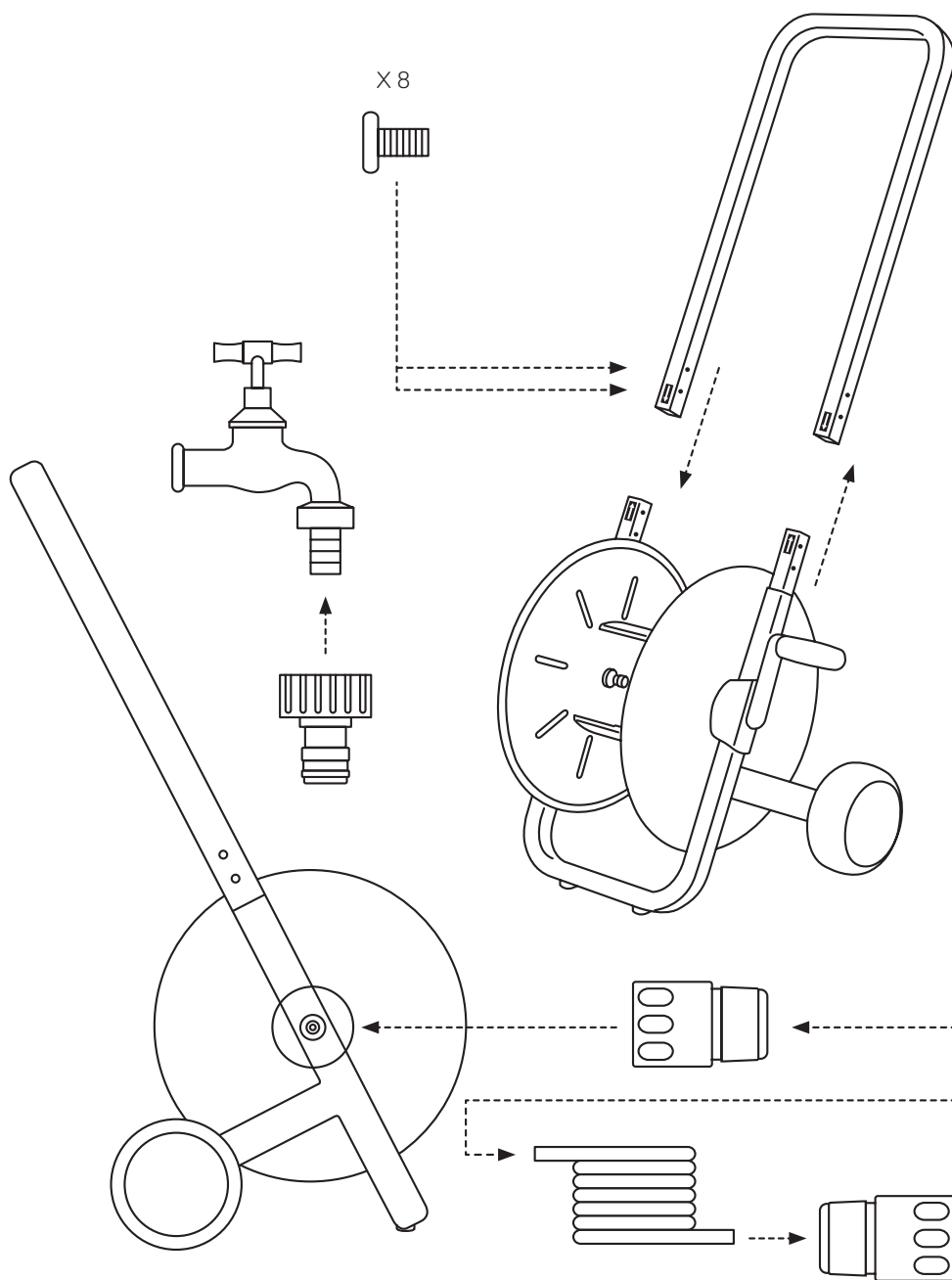

ÍNDICE

- El carro para manguera (acero cincado con recubrimiento en polvo) viene en 2 partes
 - Elemento inferior con manguera de 50 m (PVC y goma = cumple la normativa REACH) y fijador
 - Mango, tubo en forma de «U».
- La bolsa blanca contiene accesorios y componentes.
 - 2 x Conector (ABS)
 - Conector con válvula de cierre de agua (ABS)
 - 4 x adaptadores de grifo: ½" x 2 (EU & US = gris), ¾" y 1" (ABS)
 - Pistola aerosol (ABS)
 - Tobera de aspersión (ABS)
 - 9 tornillos (1 = reserva) (acero inoxidable cromado)
 - En la bolsa blanca para accesorios también encontrará un conector de grifo gris. La pieza gris es para el mercado norteamericano.
 - Una funda protectora negra para el carro para manguera de jardín.

MONTAJE

- Deslice el mango debajo del bastidor
- Asegúrese de que las flechas del mango queden delante de las de la base.
- Atornille el mango al dispositivo con los ocho tornillos.
- Para conectar el carro para manguera con el grifo, hay que cortar la longitud correspondiente del carro.
 - Determine la longitud y córtela.
 - Coloque un acoplamiento de la bolsa de accesorios (debajo de la válvula de cierre del agua) en ambos extremos.
 - Enrosque el adaptador adecuado (bolsa de accesorios) en el grifo.
 - Introduzca la manguera en el grifo y el carro y fíjelos con un clic.
- Coloque el acoplamiento con válvula de cierre restante en la manguera del carro.

MANTENIMIENTO

- Use un paño suave que no deje pelusa, o una esponja.
- Utilice una solución de agua caliente y un poco de detergente de pH-neutro suave.
- A continuación enjuague bien las superficies limpias.

OBSERVACIÓN

- Es recomendable guardar el carro para manguera a cubierto durante el invierno, especialmente si hiela.
- Si deja el carro para manguera al aire libre mientras hiela, asegúrese de desconectar el suministro de agua.
- En todo caso, guarde la tobera de aspersión y la pistola aerosol a cubierto, ya que si tienen agua en su interior y esta se congela, pueden estallar.
- Para alargar la vida útil del carro para manguera de jardín, recomendamos usar la funda protectora o guardarlo en un lugar seco y apartado de la luz solar.

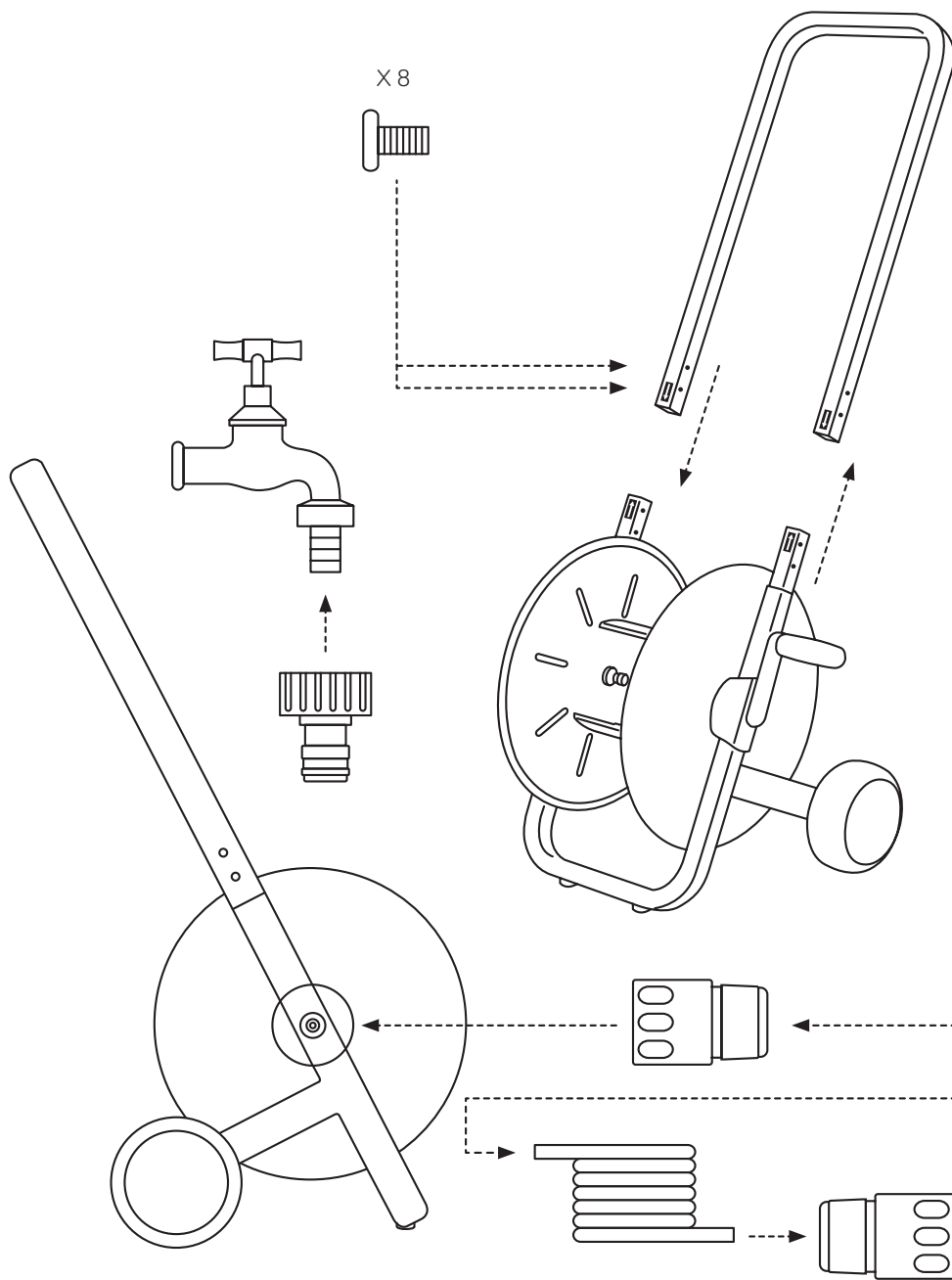

CONTENUTO

- Il carrello avvolgitubo (acciaio zincato rivestito a polvere) è costituito da 2 componenti:
 - Supporto con tubo di 50m (PVC e gomma = testato REACH) e collare stringitubo;
 - Manico, tubo a forma di U.
- Nel sacchetto bianco si trovano gli accessori e i componenti:
 - 2 raccordi (ABS);
 - 1 raccordo a tenuta stagna (waterstop, ABS);
 - 4 adattatori per rubinetto: ½" x 2 (EU & US = grigio), ¾" e 1" (ABS)
 - Pistola a spruzzo (ABS);
 - ugello (ABS);
 - 9 viti (1 = di riserva) (acciaio inox cromato);
 - Nella busta bianca degli accessori si trova un raccordo grigio per il tubo di irrigazione. Tale raccordo è destinato al mercato nordamericano.
 - Una copertura protettiva nera da posizionare su Tasman.

MONTAGGIO

- Far scivolare il manico sul supporto.
- Assicurarsi che le frecce sull'impugnatura siano allineate con quelle del carrello.
- Avvitare l'impugnatura al carrello con le 8 viti.
- Per collegare il carrello avvolgitubo al rubinetto, si deve tagliare la lunghezza desiderata da quella del tubo avvolgitore.
 - Stabilire la lunghezza e tagliare.
 - Mettere un raccordo del sacchetto degli accessori (senza elemento di tenuta waterstop) su ambo le estremità.
 - Avvitare sul rubinetto l'adattatore giusto (sacchetto degli accessori).
 - Collegare con uno scatto il tubo al rubinetto e al carrello avvolgitubo.
- Posizionare il raccordo rimasto con elemento di tenuta waterstop sul tubo del carrello.

MANUTENZIONE

- Utilizzare una spugna o un panno morbido che non lascia pelucchi.
- Utilizzare una soluzione di acqua calda con un po' di detergente delicato a pH neutro.
- Dopo di che, sciacquare a fondo tutte le superfici pulite.

OSSERVAZIONE

- Si consiglia di riporre all'interno il carrello avvolgitubo d'inverno, sicuramente quando gela.
- Se si lascia il carrello all'esterno quando gela, assicurarsi che sia stato svuotato dell'acqua.
- Assicurarsi di riporre all'interno l'ugello e la pistola a spruzzo, che possono scoppiare se contengono acqua e gela.
- Per allungare la vita utile del carrello avvolgitubo, l'ideale è riporlo in un luogo asciutto e al riparo dal sole oppure utilizzare la copertura.



LET'S FEED
LET'S CLEAN
LET'S PLAY

ZEE.BE

INFO@ZEE.BE
TEL +32 (0) 93 36 84 17
FAX +32 (0) 93 36 84 16

ZEE® BVBA
HOEKSTRAAT 76
9080 LOCHRISTI (BELGIUM)