

# OUTR

# IBIZA

**NL - GEBRUIKS- EN INSTALLATIEHANDLEIDING**

**FR - INSTRUCTIONS D'UTILISATION ET D'INSTALLATION**



# INHOUDSTAFEL

## Nederlands

Waarschuwingen .....	3
Montage instructies.....	4
Verwarmingsstand en locatie .....	8
Gasvereisten .....	8
Gastank, regelaar en slang.....	9
1. Regelaar en slang .....	9
2. Gastank .....	9
Lekkage test.....	10
Gasgeur van de brandstof .....	10
Zet de verwarming aan .....	11
Zet de verwarming uit .....	11
Reiniging en onderhoud .....	11
Opslag.....	11
Troubleshooting.....	13

## Français

Attention.....	14
Instructions de montage.....	15
Mode de chauffage et emplacement .....	18
Exigences de gaz .....	18
Réservoir de gaz, régulateur et flexible de gaz .....	18
1. Régulateur et flexible de gaz .....	19
2. Réservoir de gaz .....	19
Teste de fuite.....	20
Odeur de gaz provenant du carburant.....	20
Allumer le chauffage.....	20
Eteindre le chauffage .....	21
Nettoyage et maintenance .....	21
Stockage.....	21
Troubleshooting.....	23

## Waarschuwingen

### **LEES AANDACHTIG DE VOLGENDE VEILIGHEIDSRICHTLIJNEN VOOR DE WERKING. VOOR INSTALLATIE EN GEBRUIK, LEES AANDACHTIG DE HANDLEIDING. REPARATIES MOGEN ALLEEN WORDEN UITGEVOERD DOOR GEKWALIFICEERDE SERVICE PERSONEN**

- Dit apparaat moet worden geïnstalleerd en de gasfles moet worden opgeslagen in overeenstemming met de voorschriften van kracht.
- Blokkeer de ventilatie- openingen van de cilinder behuizing niet.
- Beweeg het apparaat niet wanneer deze in werking is.
- Sluit de klep af van de gastank of de regelaar voor het verplaatsen het apparaat.
- De buis of de flexibele slang moet worden gewijzigd binnen de voorgeschreven intervallen.
- Gebruik alleen de soort van gas en het soort van cilinder gespecificeerd door de producent.
- In geval van hevige wind moet bijzondere aandacht worden genomen tegen het kantelen van het apparaat.
- Gebruik dit apparaat niet binnenshuis, omdat dit persoonlijke letsels of materiële schade kan veroorzaken.
- Deze buitenverwarmer is niet bedoeld om te worden geïnstalleerd op recreatieve voertuigen en/of boten.
- Het apparaat moet op een stevige ondergrond staan.
- Onderhoud en reparatie moeten worden uitgevoerd door een gekwalificeerd persoon.
- Onjuiste installatie, aanpassingen, wijzigingen kunnen persoonlijke letsels of materiële schade veroorzaken.
- Probeer het apparaat op geen enkele manier te wijzigen.
- Vervang of wijzig de regelaar nooit door een andere regelaar dan de door de fabriek voorgestelde vervanging.
- Bewaar of gebruik geen benzine of andere ontvlambare dampen of vloeistoffen in de verwarmingseenheid.
- Het hele gassysteem, de slang, de regelaar, de waakvlam of de brander moet vóór gebruik worden gecontroleerd op lekken of schade, en minstens jaarlijks door een gekwalificeerde onderhoudsmonteur.
- Alle lektesten moeten worden uitgevoerd met een zeepoplossing. Gebruik nooit een open vlam om op lekken te controleren.
- Gebruik de terrasverwarmer niet voordat alle verbindingen op lekken zijn getest.
- Draai de gaskraan onmiddellijk uit als er gaslucht wordt gedetecteerd.
- Vervoer de terrasverwarmer niet terwijl deze in werking is.
- Verplaats deze niet nadat deze is uitgeschakeld voordat de temperatuur is afgekoeld.
- Het regelcompartiment, de brander en de luchtdoorgangen van deze terrasverwarmer moeten schoon worden gehouden.
- Regelmatig reinigen kan mogelijks vereist zijn.
- De LPG-tank moet worden uitgeschakeld als deze niet in gebruik is.
- Controleer de verwarming onmiddellijk als een van de volgende situaties zich voordoet:
  - De verwarming bereikt de temperatuur niet.
  - De brander maakt ploffend geluid tijdens gebruik (een licht geluid is normaal wanneer de brander dooft).
  - Geur van gas in combinatie met extreem gele toppen op de brander vlammen.

- De LPG- regelaar / slangassemblage moet zich in de tankkast bevinden waar de LPG-tank zich bevindt.
- Alle beschermingen of andere beschermingsmiddelen die zijn verwijderd voor onderhoud aan de kachel, moeten worden vervangen voordat de kachel wordt gebruikt.
- Volwassenen en kinderen moeten uit de buurt blijven van oppervlakken met een hoge temperatuur om brandwonden of kledingontsteking te voorkomen.
- Kinderen moeten onder toezicht worden gehouden wanneer ze zich in de buurt van de terrasverwarmer bevinden.
- Kleding of andere brandbare materialen mogen niet aan de kachel worden opgehangen of bij de kachel worden geplaatst.

## Montage instructies

Verwijder het verwarmingslichaam en alle onderdelen uit de doos en volg de onderstaande procedures.

### STAP 1 – Bevestig de zwenkwielen

Leg met minimaal 2 personen het apparaat voorzichtig op zijn zijkant om de zwenkwielen te bevestigen.

Bevestig met behulp van een schroevendraaier de zwenkwielen aan de onderkant van het apparaat met behulp van de meegeleverde 16 schroeven (M6x10).

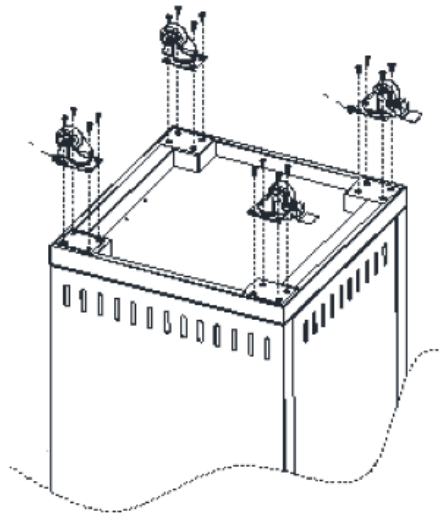

 x 16 stuks

## STAP 2 – Branderbed toevoegen

De volgende actie voert u best buiten uit, of in een voldoende geventileerde ruimte!

Bedek het branderbed met de lavastenen. De zak met lavastenen mag NIET op de brander worden gegooid, omdat de zakken meestal wat fijn stof bevatten dat de brander stralen kan verstoppen. Het is beter om de zakken te legen in een geschikte bak en dan het glas of de steen met de hand rond de brander te plaatsen. Zorg ervoor dat het gebied rond de waakvlam vrijgehouden wordt zodat er lucht bij kan komen.

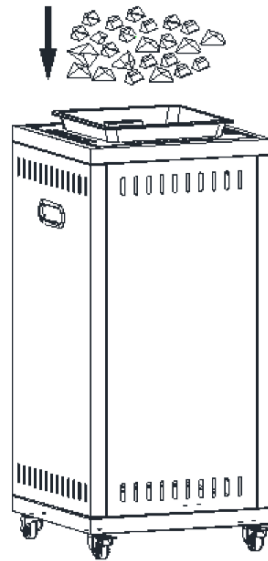

## STAP 3 – Bevestig de zijstijlen

Bevestig de zijstijlen op het verwarmingslichaam volgens onderstaande afbeelding met 4 schroeven van (M5x15).

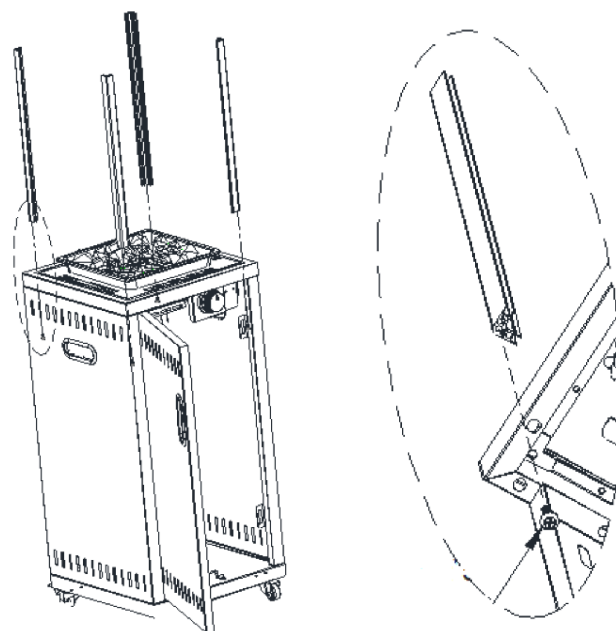

x 4 stuks

**STAP 4 - Plaats het glas**

Plaats het glas stuk voor stuk in de zijstijlen volgens onderstaande afbeelding. Vraag hulp om het glas vast te houden tijdens de Installatie.

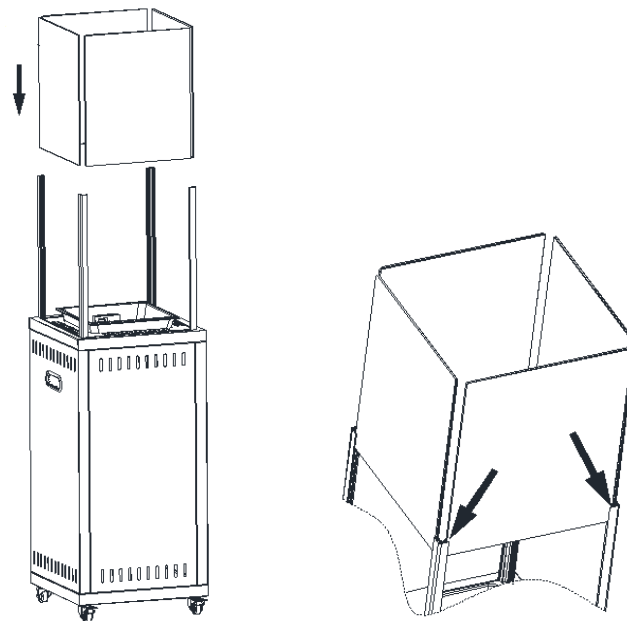
**STAP 5 - Bovenpaneel toevoegen**

Bevestig met een schroevendraaier het bovenpaneel aan de bovenkant van het apparaat met de bijgeleverde glasbeugels en 4 schroeven (M5x18).

Dit zal met twee personen moeten gebeuren.

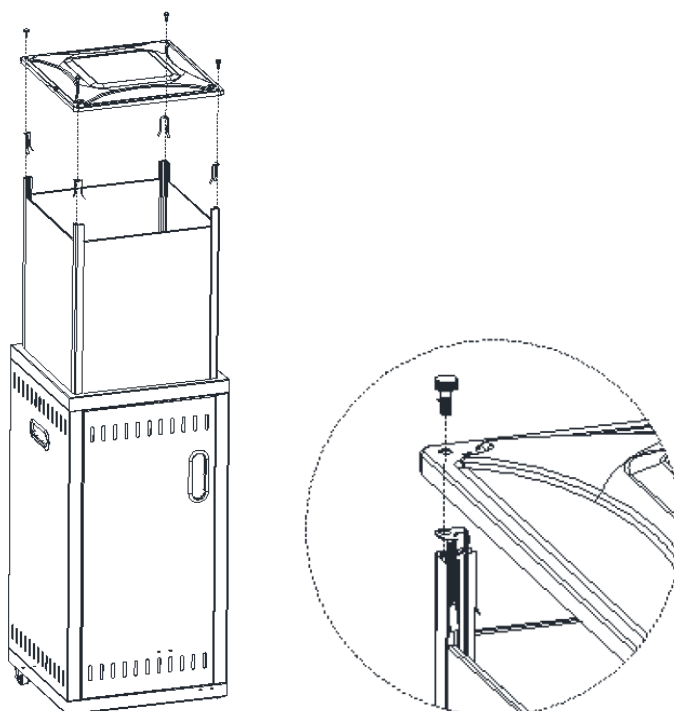
 x 4 stuks

**STAP 6 - Installeer de gasfles**

De gasfles/cilinder mag maximum 30cm breed en 60cm hoog (inclusief regelaar) zijn. Bevestig de vaste riemen aan de gasfles volgens de 4 onderstaande afbeeldingen.

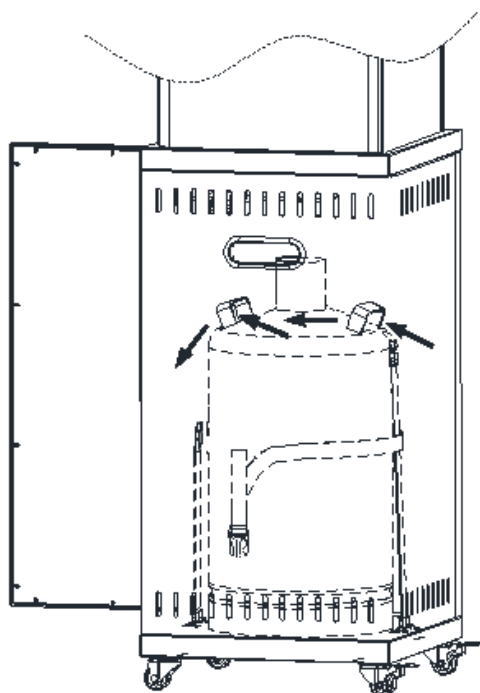

1/

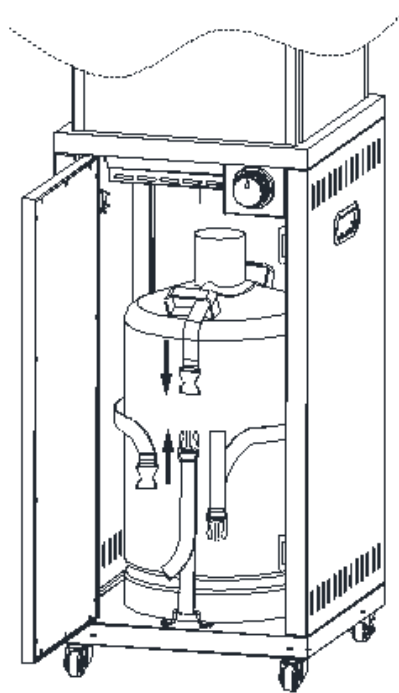

2/

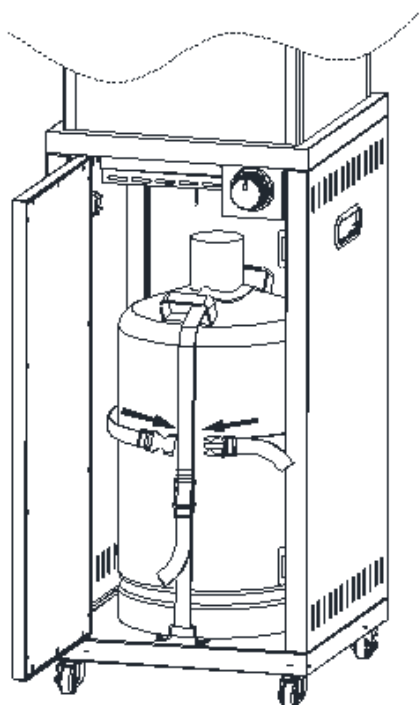

3/

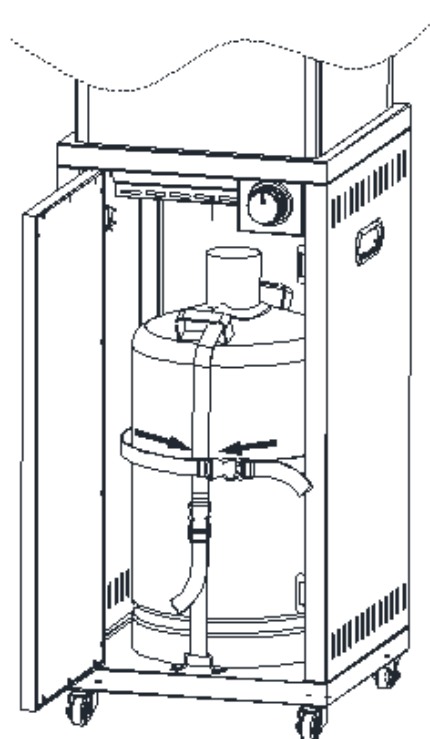

4/

## Verwarmingsstand en locatie

- De kachel is alleen voor gebruik buitenshuis. Zorg er altijd voor dat voldoende frisse lucht/ventilatie is voorzien.
- Houd altijd voldoende afstand, minimaal 2 meter, van brandbare materialen.
- De terrasverwarmer moet op een vlakke, stevige ondergrond worden geplaatst.
- Gebruik de kachel nooit in een explosieve atmosfeer zoals in gebieden waar benzine of andere ontvlambare vloeistoffen of dampen worden opgeslagen.
- Draai na elk gebruik de gasklep op de cilinder dicht.
- De kachel moet worden beschermd tegen sterke wind door het wiel af te remmen
- Respecteer de afstand tot muren en plafonds volgens onderstaande afbeelding.

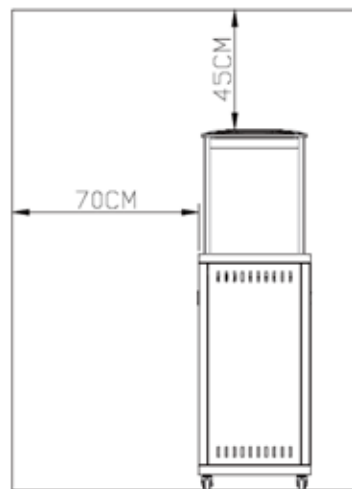

## Gasvereisten

- Gebruik alleen vloeibaar propaangas.
- De te gebruiken drukregelaar en slang moeten voldoen aan de lokale standaardcodes.
- De maximale inlaatdruk van de regelaar mag niet hoger zijn dan 100 PSI of 6,89 bar.
- De installatie moet voldoen aan lokale codes of, bij afwezigheid van lokale codes, aan de norm voor de opslag en verwerking van vloeibare petroleumgassen.
- Een gedeukte, verroeste of beschadigde propaantank kan gevaarlijk zijn en moet door uw tankleverancier worden gecontroleerd. Gebruik nooit een propaantank met een beschadigde klepaansluiting.
- De propaantank moet zo zijn opgesteld dat er damp uit de werkende cilinder kan worden afgevoerd.
- Sluit nooit een ongereguleerde propaantank aan op de kachel.
- Vervang de gascilinder in een ruim geventileerde omgeving, verwijderd van alle ontstekingsbronnen bron (kaarsen, sigaretten, andere vlam producerende toestellen, ...).
- Controleer dat de regelaar afdichting correct is gemonteerd en in staat zijn functie te vervullen.
- Verhinder de ventilatie- openingen van de cilinder behuizing niet.
- Instructies in geval van gas lekken; bijvoorbeeld : in het geval van gas lekkage, het apparaat mag niet worden gebruikt of aangestoken worden, sluit de gastoevoer af en het apparaat moet worden onderzocht en verholpen voordat deze weer wordt gebruikt.



- De aanbevolen frequentie van het controleren van de buis en de flexibele slang (ten minste eenmaal per maand en elke keer dat de cilinder is veranderd). Als hij tekenen vertoont van scheuren, spleten of andere verslechtering zal hij moeten worden omgeruild voor een nieuwe slang van de dezelfde lengte en van gelijkwaardige kwaliteit.
- De slang die de regelaar en de inlaat verbindt mag niet langer zijn dan 80 cm.
- De slang moet CE-goedgekeurd zijn, en hittebestendig tussen -20°C en 80°C.

## Gastank, regelaar en slang

Dit apparaat is alleen geschikt voor gebruik met lagedrukbutaan of propaangas en voorzien van de juiste lagedrukregelaar via een flexibele slang. De slang moet worden bevestigd aan de regelaar en het apparaat met slangklemmen of moeren. Deze terrasverwarmer is ingesteld om een 28 mbar te bedienen regelaar met butaangas en een 37mbar regelaar met propaangas en een regelaar met butaan/propaanmengsel op 37 mbar en een regelaar met butaan/propaanmengsel op 50 mbar en een regelaar met butaan/propaanmengsel op 30 mbar. Gebruik een geschikte regelaar die BSEN-gecertificeerd is 16129: 2013. Raadpleeg uw dealer voor informatie over een geschikte regelaar voor de gasfles.

### 1. Regelaar en slang

Gebruik alleen regelaars en slangen die zijn goedgekeurd voor LPG bij de bovengenoemde druk . Het gebruik van de verkeerde regelaar of slang is onveilig; controleer altijd dat u de juiste items hebt voor het bedienen van de kachel. De gebruikte slang moet voldoen aan de relevante norm van het land van gebruik. De levensduur verwachting van de slang wordt geschat op 10 jaar. Het wordt aanbevolen dat de slang vervangen wordt binnen de 10 jaar van de datum van fabricage. Controleer hiervoor de fabricagedatum op de slang. De lengte van de slang mag (maximum) 1,5 meter zijn. Versleten of beschadigde slangen moeten worden vervangen. Zorg ervoor dat de slang niet verstopt raakt, geknikt, of in contact met enig deel van het verwarmingselement kan komen, behalve de aansluiting. De slang mag niet worden gedraaid of geknikt wanneer deze aan de gasfles is bevestigd . Geen enkel deel van de slang mag enig deel van het apparaat raken . Dus plaats de cilinder uit naar de linkerkant-zijde van het apparaat aan de maximale afstand toegelaten door de slanglengte.

### 2. Gastank

De maximale diameter en de maximale hoogte van de cilinder zoals getoond in (figuur 1). Het apparaat kan worden gebruikt met elke gascilinder van gewichten tussen 4.5kgs en 13kgs butaan en 3.9kgs tot 11kgs propaan . De gas cilinder mag niet ruig worden neergezet of behandeld! Indien het apparaat niet in gebruik is, moet de cilinder worden losgekoppeld. Plaats de beschermende dop terug op de cilinder na het loskoppelen van de cilinder van het apparaat. Cilinders moeten worden opgeslagen buiten in een rechtopstaande positie en buiten van het bereik van kinderen. De cilinder mag nooit worden opgeslagen, waar de temperatuur meer dan 50° C kan bereiken. Berg de cilinder niet op in de buurt van vlammen, waakvlammen of andere bronnen van ontsteking. NIET ROKEN IN DE BUURT.

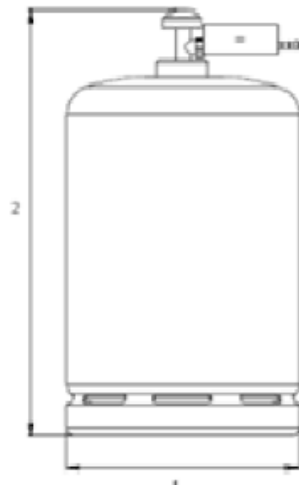

figuur 1

1. Maximale diameter of breedte: 305 mm
2. Maximale hoogte (inclusief regelaar): 550 mm

## Lekkage test

Gasaansluitingen op de kachel zijn vóór verzending op lekken getest in de fabriek. Een volledige gasdichtheidstest moet worden uitgevoerd op de installatieplaats vanwege mogelijk verkeerd gebruik tijdens verzending of overmatige druk op de kachel.

- Maak een zeepoplossing van een deel vloeibaar wasmiddel en een deel water.  
De zeepoplossing kan worden aangebracht met een spuitfles, borstel of doek.  
Zeepbellen verschijnen in het geval van een lek.
- De kachel moet worden gecontroleerd met een volle cilinder.
- Zorg ervoor dat de veiligheidsklep in de UIT-positie staat.
- Draai de gastoevoer AAN.
- In geval van lekkage, sluit de gastoevoer af. Draai lekkende fittingen vast, schakel vervolgens de gastoevoer in en controleer opnieuw.
- Nooit een lektest uitvoeren tijdens het roken.
- Bij waarneming van gasgeur moet je overgaan tot onmiddellijke actie.

## Gasgeur van de brandstof

LPG gas en aardgas hebben kunstmatige geurstoffen die speciaal zijn toegevoegd voor het opsporen van brandstofgaslekken. Als er een gaslek optreedt zou u het gas moeten kunnen ruiken. Omdat Propan (LPG) zwaarder is dan lucht zou u moeten ruiken naar de gasgeur laag bij de grond.

**ELKE GASGEUR IS UW SIGNAAL OM ONMIDDELIJK IN ACTIE TE KOMEN!**

- Onderneem geen actie die het brandstofgas kan doen ontbranden. Bedien geen elektrische schakelaars.
- Trek niet aan een voedings- of verlengsnoer.
- Steek geen lucifers of andere vlammen aan.
- Gebruik uw telefoon niet.

## Zet de verwarming aan

1. Draai de regelaar op de gastoevoercilinder volledig open.
2. Duw en draai de regelknop in de "⚡" stand (90° tegen de wijzers van de klok in) om de waakvlam aan te steken.
3. Als de waakvlam niet aangaat, herhaalt u stap 2.
4. Na het aansteken van de waakvlam, druk en draai de bedieningsknop naar de **HI**-stand om de brander aan te steken.
5. Stel de warmte in door de regelknop op de gewenste temperatuurpositie te draaien.

### Opmerking :

Als er zojuist een nieuwe tank is aangesloten, dient u tenminste één minuut de tijd te nemen om de lucht in de gasleiding via het waakvlamgat naar buiten te laten stromen.

## Zet de verwarming uit

1. Draai de regelaar op de gastoevoercilinder volledig dicht.
2. Draai de regelknop naar de **HI**-stand (90° met de klok mee) en druk en draai de regelknop naar de "⚡" stand om de brander uit te zetten. Maar de waakvlam brandt nog steeds.
3. Duw en draai de bedieningsknop naar de **OFF**-stand (90° tegen de wijzers van de klok in) om de waakvlam uit te schakelen.

## Reiniging en onderhoud

### Zorg ervoor dat de reiniging gebeurt na de verwarming afgezet en afgekoeld is.

Veeg oppervlakken met poedercoating af met een zachte, vochtige doek.  
Reinig de kachel niet met reinigingsmiddelen die brandbaar of bijtend zijn.  
Verwijder vuil van de brander om deze schoon en veilig te houden voor gebruik.  
Open de bovenste achterdeur om vuil op het glas voorzichtig schoon te maken.

## Opslag

1. Sluit altijd de gasklep van de gasfles na gebruik of in geval van een storing.
2. Verwijder de drukregelaar en de slang.
3. Controleer de dichtheid van de gasklep en op beschadigingen. Als u een schade vermoedt, laat deze dan vervangen door uw gas dealer.
4. Sla de gasfles nooit op ondergronds of op plaatsen zonder voldoende ventilatie.

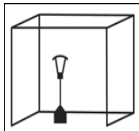
<b>Apparaat gefabriceerd door</b>	OUTDOOR CAMPUS BV
<b>Toepassing</b>	Mobiele Outdoor Patio heater
<b>Model</b>	IBIZA
<b>Vermogen</b>	9kW
<b>Gas categorie</b>	I3+(28-30/37)
<b>Gas druk</b>	G30 Butaan aan 28-30 mbar & G31 Propaan aan 37 mbar
<b>Verbruik</b>	655g/u
<b>Grootte injector</b>	1.46 mm
<b>Afmetingen</b>	134,5 x 42 x 42 cm
<b>Gewicht</b>	31 kg
<b>Landcode I3B/P(30)</b>	GB, BE, CY, CZ, FR, GR, IE, IT, LV, LT, LU, PT, SK, SI, ES, CH
<b>ID code</b>	0063DL7313
<b>Voor gebruik buitenshuis of in lege geventileerde ruimtes</b>	
<b>Dit apparaat is niet voor huishoudelijk gebruik</b>	
<b>Het gebruik van dit apparaat in afgesloten ruimtes kan gevaarlijk zijn en is verboden.</b>	
<b>Lege geventileerde ruimtes moeten minimaal 25% van de oppervlakte open ruimte hebben. Het oppervlak is de som van het wandoppervlak.</b>	
<b>Waarschuwing: toegankelijke onderdelen kunnen zeer heet zijn; houd kinderen uit de buurt</b>	
<b>Lees de instructieliteratuur voordat u het apparaat gebruikt; het apparaat moet worden geïnstalleerd in overeenstemming met de instructies en lokale voorschriften</b>	
<b>Sluit de klep van de gasfles of de regelaar na gebruik</b>	
	

## Troubleshooting

PROBLEEM	OORZAAK	OPLOSSING
De waakvlam licht niet op	De gasklep kan uitgeschakeld zijn Tank leeg Opening geblokkeerd Lucht in het toevoersysteem Losse verbindingen	Zet de gasklep AAN LPG-tank bijvullen Opening reinigen of vervangen Spoel de lucht uit de leidingen Controleer de aansluitingen
De waakvlam blijft niet branden	Puin rond de waakvlam Losse verbindingen Thermokoppel slecht Gaslek in de leiding Gebrek aan brandstofdruk	Reinig de vuile zone Aansluitingen aanspannen Thermokoppel vervangen Controleer verbindingen Tank bijna leeg. LPG-tank bijvullen
De brander wil niet branden	De druk is laag Opening geblokkeerd Controle niet AAN Thermokoppel slecht Waakvlam gebogen Niet op een correcte locatie	Tank bijna leeg. LPG-tank bijvullen Verwijder en reinig. De klep op AAN zetten Thermokoppel vervangen Herplaats de waakvlam correct Herplaats correct en probeer opnieuw

## Attention

**VEUILLEZ LIRE ATTENTIVEMENT LES CONSIGNES DE SÉCURITÉ SUIVANTES. AVANT L'INSTALLATION ET L'UTILISATION, LISEZ ATTENTIVEMENT LE MANUEL. LES RÉPARATIONS NE DOIVENT ÊTRE EFFECTUÉES QUE PAR DU PERSONNEL D'ENTRETIEN QUALIFIÉ.**

- Cet appareil doit être installé et la bouteille de gaz doit être stockée conformément à la réglementation en vigueur.
- Ne pas obstruer les ouvertures de ventilation du carter du vérin.
- Ne déplacez pas l'appareil lorsqu'il est en marche.
- Fermez la vanne du réservoir de gaz ou du régulateur avant de déplacer l'appareil.
- Le tube ou le tuyau flexible doit être remplacé dans les intervalles prescrits.
- N'utilisez que le type de gaz et le type de bouteille spécifiés par le fabricant.
- En cas de vent fort, une attention particulière doit être portée à l'inclinaison de l'appareil.
- N'utilisez pas cet appareil à l'intérieur, car cela pourrait causer des blessures corporelles ou des dommages matériels.
- Ce chauffe-eau d'extérieur n'est pas destiné à être installé sur des véhicules récréatifs et/ou des bateaux.
- L'appareil doit être placé sur une surface solide.
- L'entretien et les réparations doivent être effectués par une personne qualifiée.
- Une installation, des modifications ou des changements incorrects peuvent entraîner des blessures corporelles ou des dommages matériels.
- N'essayez pas de modifier l'appareil de quelque façon que ce soit.
- Ne jamais remplacer ou modifier le variateur avec un autre variateur que celui proposé en usine.
- Ne pas entreposer ou utiliser de l'essence ou d'autres vapeurs ou liquides inflammables dans l'appareil de chauffage.
- L'ensemble du système de gaz, du tuyau, du régulateur, de la veilleuse ou du brûleur doit être vérifié par un technicien d'entretien qualifié avant utilisation, et au moins une fois par an, pour détecter toute fuite ou dommage.
- Tous les tests d'étanchéité doivent être effectués avec une solution savonneuse. Ne jamais utiliser une flamme nue pour vérifier l'absence de fuites.
- N'utilisez pas le chauffe-patio avant d'avoir vérifié l'étanchéité de toutes les connexions.
- Fermez immédiatement le robinet de gaz si une odeur de gaz est détectée.
- Ne transportez pas le chauffe-patio lorsqu'il est en marche.
- Ne le déplacez pas après l'avoir éteint avant que la température n'ait refroidi.
- Le compartiment de commande, le brûleur et les passages d'air de ce chauffage de terrasse doivent être maintenus propres.
- Un nettoyage régulier peut s'avérer nécessaire.
- Le réservoir de GPL doit être éteint lorsqu'il n'est pas utilisé.
- Contrôler immédiatement l'appareil de chauffage si l'une des situations suivantes se produit :
  - Le chauffage n'atteint pas la température.
  - Le brûleur fait une explosion de bruit pendant l'utilisation (un son léger est normal lorsque le brûleur s'éteint).
  - Odeur de gaz en combinaison avec des couvercles extrêmement jaunes sur les flammes du brûleur.
- L'ensemble contrôleur GPL / flexible doit se trouver dans l'armoire du réservoir où se trouve le réservoir de GPL.

- Toutes les protections ou autres équipements de protection enlevés pour l'entretien du poêle doivent être remplacés avant d'utiliser le poêle.
- Les adultes et les enfants doivent être tenus à l'écart des surfaces à température élevée pour éviter les brûlures ou l'inflammation des vêtements.
- Les enfants doivent être surveillés lorsqu'ils se trouvent à proximité du chauffe-patio.
- Les vêtements ou autres matériaux inflammables ne devraient pas être suspendus au poêle ou placés sur ou près de celui-ci.

## Instructions de montage

Retirez le radiateur et tous les composants de la boîte et suivez les procédures ci-dessous.

### ÉTAPE 1 – Fixation de roues pivotantes

Avec un minimum de 2 personnes, posez délicatement l'unité sur le côté pour fixer les roulettes.

À l'aide d'un tournevis, fixez les roulettes au bas de l'appareil à l'aide des 16 vis (M6x10) fournies.

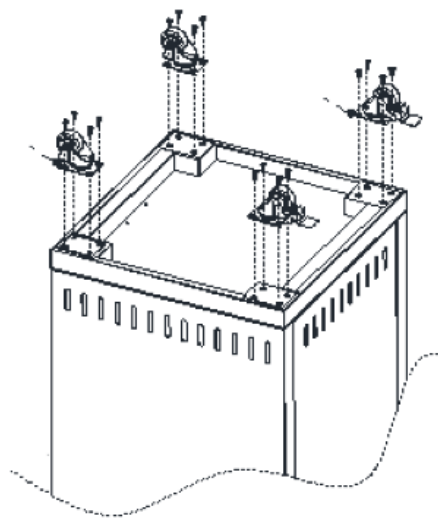

 x 16 pièces

## ÉTAPE 2 – Ajouter le lit de brûleur

Il est préférable d'effectuer l'action suivante à l'extérieur ou dans une pièce suffisamment ventilée !

Couvrez le lit du brûleur avec les pierres de lave. Le sac contenant les pierres de lave ne doit PAS être jeté sur le brûleur, car les sacs contiennent généralement une fine poussière qui peut obstruer les jets du brûleur. Il est préférable de vider les sacs dans un récipient approprié, puis de placer le verre ou la pierre autour du brûleur à la main. Veillez à ce que la zone autour de la flamme de la veilleuse soit dégagée pour que l'air puisse l'atteindre.

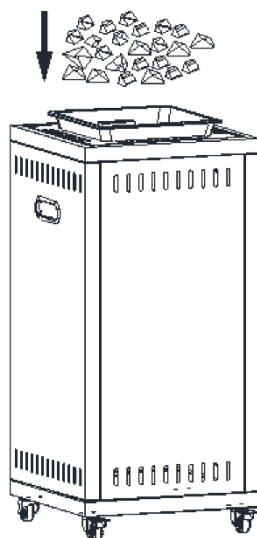

## ÉTAPE 3 – Fixez les poteaux latéraux

Fixez les montants latéraux au corps de l'appareil de chauffage comme indiqué ci-dessous à l'aide de 4 vis (M5x15).

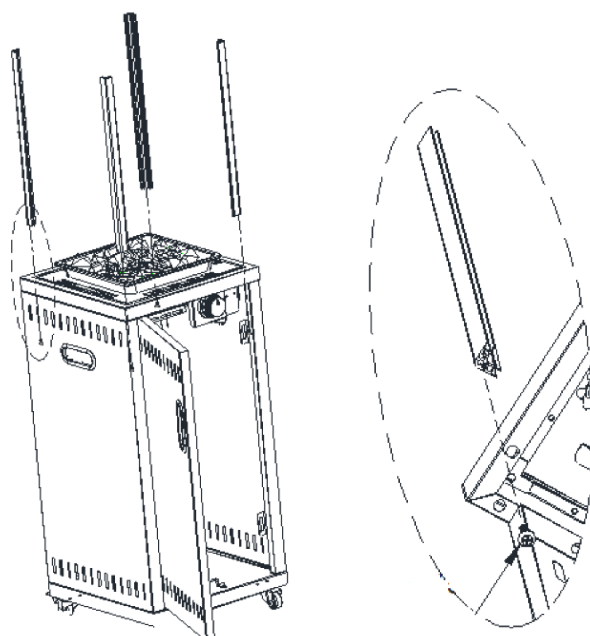



#### Étape 4 – Ajouter le panneau supérieur

Fixez le verre de sécurité supérieur avec une clé hexagonal les supports en verre et les vis fournis. Cela doit être fait à deux.

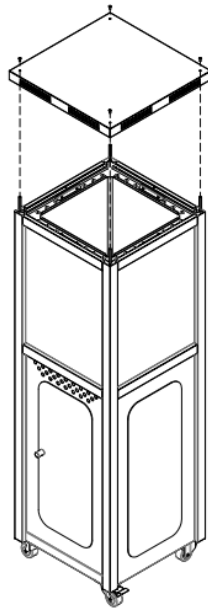

#### Remarque:

Enfoncez les freins des roues afin que le brûleur ne se déplace pas.



#### Sécurité de chute :

L'appareil est équipé d'un interrupteur à bascule.  
Il coupera l'alimentation en gaz lorsque le poêle se bascule.



## Mode de chauffage et emplacement

- Le poêle est destiné à un usage extérieur seulement. Veillez toujours à ce qu'il y ait suffisamment d'air frais et de ventilation.
- Maintenez toujours une distance suffisante, d'au moins 2 mètres, des matériaux inflammables.
- Le chauffe-patio doit être placé sur une surface plane et solide.
- N'utilisez jamais le poêle dans une atmosphère explosive, par exemple dans des endroits où de l'essence ou d'autres liquides ou vapeurs inflammables sont stockés.
- Après chaque utilisation, fermez le robinet de gaz de la bouteille.
- Le poêle doit être protégé des vents forts en freinant la roue.

## Exigences de gaz

- N'utilisez que du gaz propane liquide.
- Le régulateur de pression et le tuyau à utiliser doivent être conformes aux normes locales en vigueur.
- L'installation doit être conforme aux codes locaux ou, en l'absence de codes locaux, à la norme pour le stockage et la manutention des gaz de pétrole liquéfiés.
- Une bouteille de propane bosselée, rouillée ou endommagée peut être dangereuse et doit être vérifiée par votre fournisseur. N'utilisez jamais une bouteille de propane dont le raccord de valve est endommagé.
- La bouteille de propane doit être installée de manière à ce que la vapeur puisse être évacuée du cylindre de travail.
- Ne raccordez jamais une bouteille de propane non réglementée au poêle.
- Remplacez la bouteille de gaz dans un environnement bien ventilé, loin de toute source d'inflammation (bougies, cigarettes, autres appareils produisant une flamme, etc.).
- Vérifier que le joint d'étanchéité du régulateur est correctement installé et en mesure de remplir sa fonction.
- Ne pas obstruer les ouvertures de ventilation du carter du vérin.
- Instructions en cas de fuite de gaz ; par exemple : en cas de fuite de gaz, l'appareil ne doit pas être utilisé ou allumé, couper l'alimentation en gaz et l'appareil doit être examiné et réparé avant sa réutilisation.
- La fréquence recommandée de vérification du tube et du tuyau flexible (au moins une fois par mois et à chaque changement de bouteille). S'il montre des signes de fissuration, de fendillement ou d'autres détériorations, il doit être remplacé par un tuyau neuf de la même longueur et de la même qualité.

## Réservoir de gaz, régulateur et flexible de gaz

Cet appareil ne peut être utilisé qu'avec du gaz butane ou propane à basse pression et équipé de le régulateur basse pression approprié via un tuyau flexible. Le tuyau doit être fixé au le régulateur et l'appareil avec des colliers de serrage ou des écrous. Ce chauffage de terrasse est réglé pour fonctionner avec un régulateur de 28 mbar avec du gaz butane et un régulateur de 37 mbar avec du gaz propane et un régulateur de mélange butane/propane à

50 mbar et un régulateur de mélange butane/propane à 30 mbar. Utilisez un régulateur adapté, certifié BSEN 16129 : 2013. Consultez votre revendeur pour obtenir des informations sur un détendeur adapté à la bouteille de gaz.

## 1. Régulateur et flexible de gaz

N'utiliser que des régulateurs et des tuyaux de flexibles pour le GPL à la pression ci-dessus. L'utilisation d'un mauvais contrôleur ou d'un mauvais tuyau n'est pas sécuritaire ; vérifiez toujours que vous avez les bons articles pour faire fonctionner le poêle. Le tuyau utilisé doit être conforme à la norme en vigueur dans le pays d'utilisation. La durée de vie du tuyau est estimée à 10 ans. Il est recommandé de remplacer le tuyau dans les 10 ans suivant la date de fabrication. Pour ce faire, vérifiez la date de fabrication sur le tuyau. La longueur du tuyau peut être de 1,5 mètre (maximum). Les flexibles usés ou endommagés doivent être remplacés. Ne pas laisser le tuyau se boucher, se tordre ou entrer en contact avec une partie quelconque de l'élément chauffant autre que le raccord. Le tuyau ne doit pas être tordu ou plié lorsqu'il est fixé à la bouteille de gaz. Aucune partie du tuyau ne doit toucher aucune partie de l'appareil. Placez donc la bouteille sur le côté gauche de l'appareil à la distance maximale permise par la longueur du tuyau.

## 2. Réservoir de gaz

Le diamètre maximal et la hauteur maximale du cylindre, comme indiqué sur la figure 1. L'unité peut être utilisée avec n'importe quelle bouteille de gaz d'un poids compris entre 4,5 kg et 13 KGS de butane et 3,9 KGS à 11 KGS de propane . La bouteille de gaz ne doit pas être placée ou manipulée brutalement ! Lorsque l'appareil n'est pas utilisé, le cylindre doit être débranché. Remplacez le capuchon de protection sur le cylindre après avoir débranché le cylindre de l'appareil. Les bouteilles doivent être entreposées à l'extérieur, en position verticale et hors de portée des enfants. La bouteille ne doit jamais être stockée dans un endroit où la température peut atteindre plus de 50° C. La bouteille doit être stockée en position verticale et hors de portée des enfants. Ne rangez pas le cylindre près de flammes, de veilleuses ou d'autres sources d'inflammation. **NE PAS FUMER DANS LE CONSEIL.**



Figure 1

1. Diamètre ou largeur maximum : 305 mm
2. Hauteur maximale (avec régulateur) : 550 mm

## Teste de fuite

Les raccords de gaz sur le poêle ont été testés à l'usine avant l'expédition pour détecter les fuites. Un test complet d'étanchéité au gaz doit être effectué sur le lieu d'installation en raison d'une mauvaise utilisation possible pendant le transport ou d'une pression excessive sur le poêle.

- Préparer une solution savonneuse composée d'une partie de détergent liquide et d'une partie d'eau. La solution savonneuse peut être appliquée à l'aide d'un flacon pulvérisateur, d'un pinceau ou d'un chiffon. Des bulles de savon apparaissent en cas de fuite.
- Le poêle doit être vérifié avec une bouteille pleine.
- S'assurer que la soupape de sécurité est en position OFF.
- Mettez l'alimentation en gaz sous tension.
- En cas de fuite, couper l'alimentation en gaz. Serrez bien les raccords qui fuient, puis mettez l'alimentation en gaz sous tension et vérifiez à nouveau.
- N'effectuez jamais un test d'étanchéité lorsque vous fumez.

## Odeur de gaz provenant du carburant

Le gaz GPL et le gaz naturel ont des parfums artificiels ajoutés spécifiquement pour détecter les fuites de gaz combustible. Si une fuite de gaz se produit, vous devez être capable de sentir le gaz. Le propane (GPL) étant plus lourd que l'air, vous devez sentir l'odeur de gaz au ras du sol.

TOUTE ODEUR DE GAZ EST LE SIGNAL D'UNE ACTION IMMÉDIATE!

- Ne prenez aucune mesure qui pourrait enflammer le gaz combustible. N'actionnez pas d'interrupteurs électriques.
- Ne tirez pas sur un cordon d'alimentation ou une rallonge.
- Ne pas allumer d'allumettes ou d'autres flammes.
- N'utilisez pas votre téléphone.

## Allumer le chauffage

1. Ouvrez complètement le détendeur de la bouteille d'alimentation en gaz.
2. Poussez et tournez le bouton du régulateur sur la position " ⚡ " (90° dans le sens inverse des aiguilles d'une montre) pour allumer la veilleuse.
3. Si la flamme de la veilleuse ne s'allume pas, répétez l'étape 2.
4. Après avoir allumé la veilleuse, appuyez et tournez le bouton de commande sur la position HI pour allumer le brûleur.
5. Réglez la chaleur en tournant le bouton de commande sur la position de température souhaitée.

### Note:

Si un nouveau réservoir vient d'être raccordé, laissez au moins une minute pour que l'air présent dans la conduite de gaz s'échappe par le trou pilote.

## Eteindre le chauffage

1. Fermez complètement le détendeur de la bouteille d'alimentation en gaz.
2. Tournez le bouton de commande en position **HI** (90° dans le sens des aiguilles d'une montre) et appuyez et tournez le bouton de commande en position " ⚡ " pour éteindre le brûleur. Mais la flamme témoin brûle toujours.
3. Poussez et tournez le bouton de commande en position **OFF** (90° dans le sens inverse des aiguilles d'une montre) pour éteindre la flamme témoin.

## Nettoyage et maintenance

### **Veillez à ce que le nettoyage ait lieu après l'arrêt et le refroidissement du chauffage.**

Essuyer les surfaces revêtues de poudre avec un chiffon doux et humide.

Ne nettoyez pas le poêle avec des produits de nettoyage inflammables ou corrosifs.

Enlevez la saleté du poêle pour le garder propre et sécuritaire pour l'utiliser.

Ouvrez la porte arrière supérieure pour nettoyer en douceur toute saleté sur la vitre.

## Stockage

1. Toujours fermer le papillon des gaz après utilisation ou en cas de dysfonctionnement.
2. Retirer le régulateur de pression et le flexible.
3. Vérifier l'étanchéité du papillon des gaz et s'assurer qu'il n'est pas endommagé. Si vous soupçonnez des dommages, faites-le remplacer par votre fournisseur d'essence.
4. Ne jamais stocker la bouteille de gaz sous terre ou dans des endroits mal aérés.

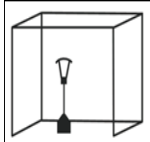
<b>Appareil fabriqué par</b>	OUTDOOR CAMPUS BV
<b>Application</b>	Chauffe-patio extérieur mobile
<b>Model</b>	IBIZA
<b>Puissance</b>	9kW
<b>Categorie de gaz</b>	I3+(28-30/37)
<b>Pression de gaz</b>	G30 Butane à 28-30 mbar & G31 Propane à 37 mbar
<b>Consommation</b>	655g/h
<b>Taille de l'injecteur</b>	1.46 mm
<b>Dimensions</b>	134,5 x 42 x 42 cm
<b>Poids</b>	31 kg
<b>Code du pays DU I3B/P(30)</b>	GB, BE, CY, CZ, FR, GR, IE, IT, LV, LT, LU, PT, SK, SI, ES, CH
<b>Code ID</b>	0063DL7313
<b>À utiliser à l'extérieur ou dans des locaux vacants et ventilés</b>	
<b>Cet appareil n'est pas destiné à l'usage domestique</b>	
<b>Utiliser cet appareil dans des espaces confinés peut être dangereux et est interdite</b>	
<b>Les espaces ventilés vides doivent avoir au moins 25% de la surface ouverte. La surface est la somme de la surface du mur</b>	
<b>Avertissement: les parties accessibles peuvent être très chaudes ; éloignez les enfants</b>	
<b>Lire le manuel d'instructions avant d'utiliser l'appareil ; l'appareil doit être installé conformément aux instructions et aux réglementations locales</b>	
<b>Fermer le robinet de la bouteille de gaz ou du détendeur après utilisation</b>	
 	

## Troubleshooting

PROBLEME	CAUSE	SOLUTION
La lampe témoin ne s'allume pas	<p>La manette des gaz est peut-être désactivée.</p> <p>Réservoir vide</p> <p>Ouverture bloquée</p> <p>Air dans le système d'alimentation</p> <p>Connexions lâches</p>	<p>Mettez l'accélérateur en marche</p> <p>Remplissage du réservoir de GPL</p> <p>Nettoyer ou remplacer l'ouverture</p> <p>Rincer l'air hors des tuyaux</p> <p>Vérifier les connexions</p>
La lampe témoin ne reste pas allumée	<p>Débris autour de la veilleuse</p> <p>Connexions lâches</p> <p>Thermocouple mauvais</p> <p>Fuite de gaz dans la conduite</p> <p>Manque de pression de carburant</p>	<p>Nettoyer la zone sale</p> <p>Branchement des connexions</p> <p>Remplacer le thermocouple</p> <p>Vérifier les connexions</p> <p>Le réservoir est presque vide. Remplissage du réservoir de GPL</p>
Le brûleur ne veut pas brûler	<p>La pression est basse</p> <p>Ouverture bloquée</p> <p>Cochez pas ON</p> <p>Thermocouple mauvais</p> <p>Pilote flamme courbée</p> <p>Pas au bon endroit</p>	<p>Le réservoir est presque vide. Remplissage du réservoir de GPL</p> <p>Enlever et nettoyer.</p> <p>Mettre la vanne sur ON</p> <p>Remplacer le thermocouple</p> <p>Remplacer correctement la veilleuse</p> <p>Réinitialiser correctement et réessayer</p>

**OUTR**

KORTRIJKSESTEENWEG 1266

9051 GENT

TEL: 0032 55 23 26 48

[www.outr.be](http://www.outr.be)

[info@outr.be](mailto:info@outr.be)

**ENTER**<sub>THE</sub>  
**OUTSIDE**